



**ВСЕ ПРОДУМАНО!**

EN KK UZ TG KA KY AZ HY

See page 4 | См. страницу 4

**I** При установке «накладной» раковины, помните, что навесы тумбы выдерживают максимум 25 кг дополнительного веса, помимо веса самой тумбы, столешницы и накладной раковины.



**II** Крепления необходимо подобрать в зависимости от типа стены (монолит, кирпич и т.д.).

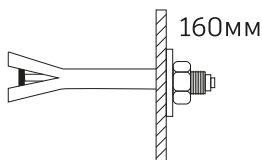

**III.** Минимальная рекомендованная длина крепления 160мм.

**IV**

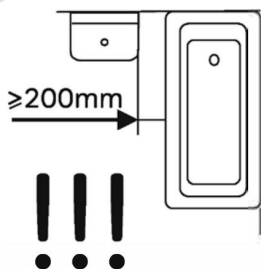

Мебель, расположенную на расстоянии ближе 20 см от источника воды (ванна, душ, биде и др.), нужно защитить перегородкой (ширма, штора и др.) во избежание попадания воды. При попадании влаги на поверхность мебели необходимо протереть ее сухой мягкой тканью.

Необходимые инструменты

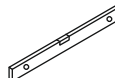

V

При разметке отверстий на стене для крепления тумбы и мебельной раковины необходимо предварительно отцентровать раковину на тумбе относительно вертикальной плоскости.

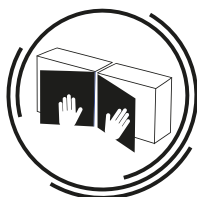

**ПРАВАЯ ИЛИ ЛЕВАЯ  
УСТАНОВКА ДВЕРЕК**

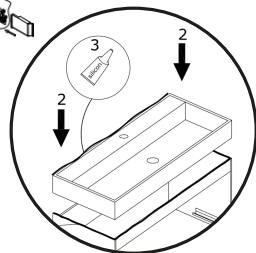
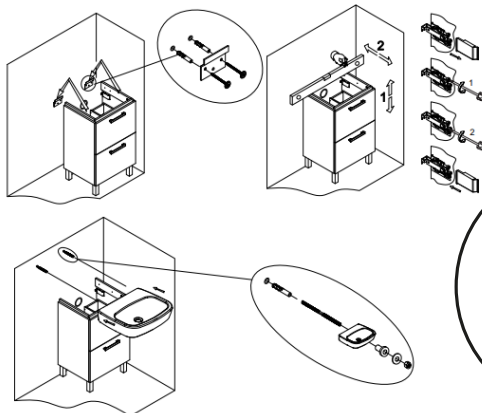

VI

Двери на мебель можно установить с любой стороны – процесс установки идентичен.

VII

Регулировка петель

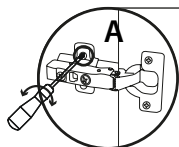

**VIII. Смещение петли  
выше/ниже**

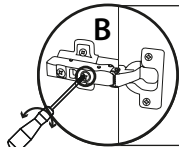

**IX. Регулировка  
фасада вправо/влево**

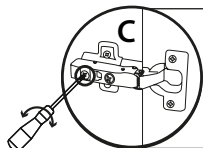

**X. Регулировка  
фасада вперед/назад**

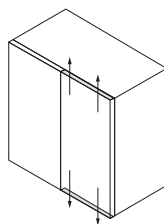

-2  
↕  
+2

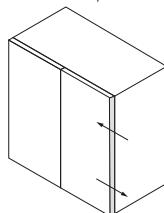

+3 ↔ -5

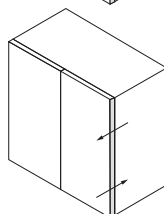

+3,4 ↔ -0,6

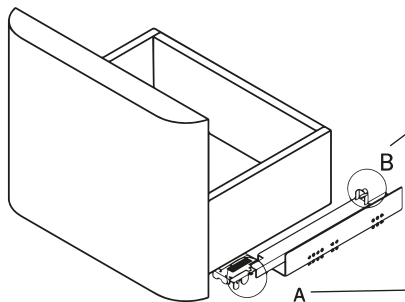
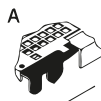
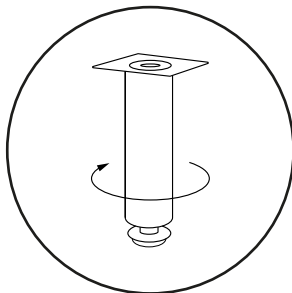
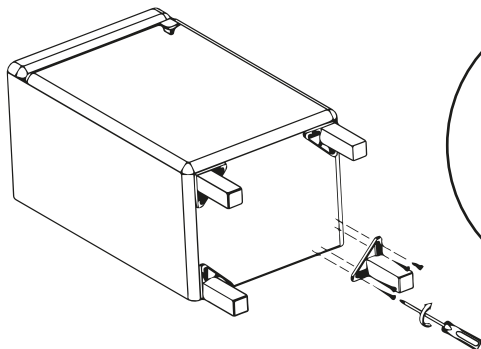
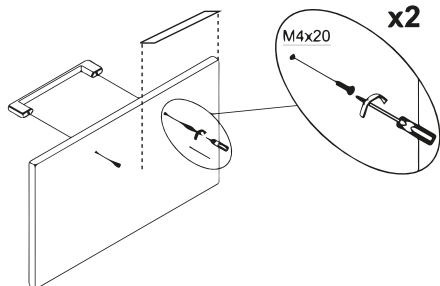
**XI****Регулировка ящиков****XII. Регулировка по горизонтали****XIII. Регулировка по вертикали****XIV****Регулировка ножек****XV****Установка ручек****XVI****Крепление PUSH TO OPEN**